

ALLEGATO E (ATTACHMENT E) - Istruzioni - (Instructions) B6W4

Seguire scrupolosamente le indicazioni seguenti:

1. Per sollevare la bussola dalla sua chiesuola **svitare solo le 4 viti a taglio**. Per non danneggiare la bussola le viti a croce non devono essere allentate per nessun motivo.
2. Sollevare la bussola dalla sua chiesuola.
3. Fissare la chiesuola all'imbarcazione utilizzando i 4 fori di fissaggio e le viti in dotazione.
4. Reinsere la bussola all'interno della chiesuola e fissarla tramite le 4 viti a taglio.

Strictly follow the instructions below:

1. To lift the compass from its binnacle **unscrew only the 4 slotted screws**. In order not to damage the compass, the Phillips screws must not be loosened for any reason.
2. Lift the compass from its binnacle.
3. Secure the binnacle to the boat using the 4 fixing holes and screws provided.
4. Reinsert the compass inside the binnacle and fix it with the 4 slotted screws.

Suivez strictement les instructions ci-dessous :

1. Pour soulever le compas de son habitacle, **dévissez uniquement les 4 vis fendues**. Afin de ne pas endommager le compas, les vis cruciformes ne doivent en aucun cas être desserrées.
2. Soulever le compas de son habitacle.
3. Fixez l'habitacle au bateau à l'aide des 4 trous de fixation et des vis fournis.
4. Réinsérez le compas à l'intérieur de l'habitacle et fixez-la avec les 4 vis à fente.

Siga estrictamente las siguientes instrucciones:

1. Para levantar la brújula de su bitácora, **desatornille solo los 4 tornillos ranurados**. Para no dañar la brújula, los tornillos Phillips no deben aflojarse por ningún motivo.
2. Levantar la brújula de su bitácora.
3. Fije la bitácora a la embarcación utilizando los 4 orificios de fijación y los tornillos proporcionados.
4. Vuelva a insertar la brújula dentro de la bitácora y fíjelo con los 4 tornillos ranurados.

Befolgen Sie strikt die folgenden Anweisungen:

1. Um den Magnetkompass aus seiner Halterung zu heben, **lösen Sie nur die 4 Schlitzschrauben**. Um den Magnetkompass nicht zu beschädigen, dürfen die Kreuzschlitzschrauben keinesfalls gelöst werden.
2. Magnetkompass aus seiner Halterung zu heben.
3. Befestigen Sie die Binnacle mit den 4 mitgelieferten Befestigungslöchern und Schrauben am Boot.
4. Setzen Sie den Kompass wieder in das Gehäuse ein und befestigen Sie sie mit den 4 Schlitzschrauben.
5. **Achtung: Die beiden Querelemente sind die Träger der Kompensationsmagnete und dürfen NIEMALS von unerfahrenen Personen berührt werden.**

Строго следуйте приведенным ниже инструкциям:

1. Чтобы снять магнитный компас с нактоуза, **Отвинтите только 4 винта со шлицем**. Чтобы не повредить магнитный компас, винты с крестообразным шлицем ни в коем случае нельзя ослаблять.
2. снять магнитный компас с нактоуза.
3. Прикрепите нактоуз к лодке с помощью 4 крепежных отверстий и винтов, входящих в комплект.
4. Снова вставьте компас в нактоуз и закрепите его 4 винтами со шлицем.

1.

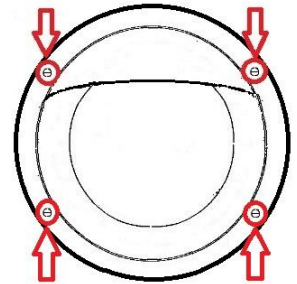

2.

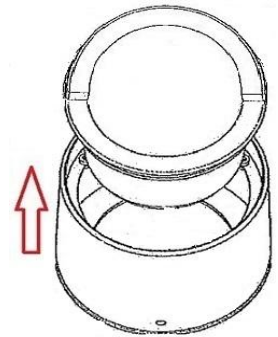

3.



VISTA DALL'ALTO
VIEW FROM TOP

4.

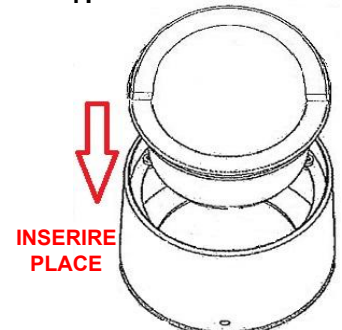

INSERIRE
PLACE