

ALLEGATO A (ATTACHMENT A) - Istruzioni - (Instructions) BU2-BU4-BU6-BU7

Seguire scrupolosamente le indicazioni seguenti:

1. Per sollevare la bussola dalla sua chiesuola allentare le viti laterali della calotta.
2. Togliere la calotta antiriflesso.
3. Svitare **solo le due viti a taglio**. Per non danneggiare la bussola le viti a croce non devono essere allentate per nessun motivo.
4. Riavvitare le viti laterali della calotta, con queste, fare leva verso l'alto per estrarre la bussola dalla sua chiesuola.
5. Fissare la chiesuola all'imbarcazione utilizzando i 4 fori di fissaggio e le viti in dotazione.
6. Reinscrivere la bussola all'interno della chiesuola e fissarla tramite le due viti a taglio.
7. **Attenzione: i due elementi a croce sono i supporti dei magneti di compensazione e NON devono essere mai toccati da persone inesperte.**

Strictly follow the instructions below:

1. To lift the compass from its binnacle, loosen the screws on the side of the hood.
2. Remove the anti-reflective hood.
3. Unscrew **only the two slotted screws**. In order not to damage the compass, the Phillips screws must not be loosened for any reason.
4. Re-tighten the lateral screws of the cover, with these, lever upwards to extract the compass from its binnacle.
5. Secure the binnacle to the boat using the 4 fixing holes and screws provided.
6. Reinsert the compass inside the binnacle and fix it with the two slotted screws.
7. **Attention: the two cross elements are the supports of the compensation magnets and must NEVER be touched by inexperienced people.**

Suivez strictement les instructions ci-dessous :

1. Pour soulever le compas de son habitacle, desserrez les vis sur le côté du capot.
2. Retirez le capot antireflet.
3. **Dévissez uniquement les deux vis fendues**. Afin de ne pas endommager le compas, les vis cruciformes ne doivent en aucun cas être desserrées.
4. Resserrer les vis latérales du couvercle, avec celles-ci, levier vers le haut pour extraire le compas de son habitacle.
5. Fixez l'habitacle au bateau à l'aide des 4 trous de fixation et des vis fournis.
6. Réinsérez le compas à l'intérieur de l'habitacle et fixez-la avec les deux vis à fente.
7. **Attention : les deux éléments transversaux sont les supports des aimants de compensation et ne doivent JAMAIS être touchés par des professionnelles.**

Siga estrictamente las siguientes instrucciones:

1. Para levantar la brújula de su bitácora, afloje los tornillos en el lateral de la capota.
2. Retire la capota antirreflejante.
3. **Desatornille solo los dos tornillos ranurados**. Para no dañar la brújula, los tornillos Phillips no deben aflojarse por ningún motivo.
4. Vuelva a apretar los tornillos laterales de la tapa, con estos, haga palanca hacia arriba para extraer el casquillo de su bitácora.
5. Fije la bitácora a la embarcación utilizando los 4 orificios de fijación y los tornillos proporcionados.
6. Vuelva a insertar la brújula dentro de la bitácora y fíjelo con los dos tornillos ranurados.
7. **Atención: los dos elementos transversales son los soportes de los imanes de compensación y NUNCA deben ser tocados por personas inexpertas.**

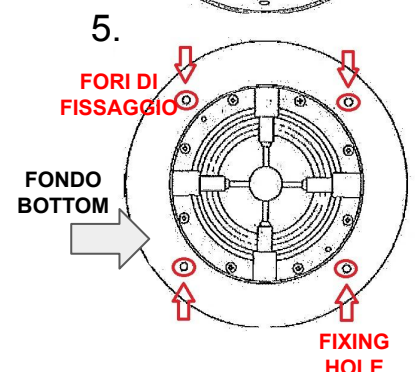
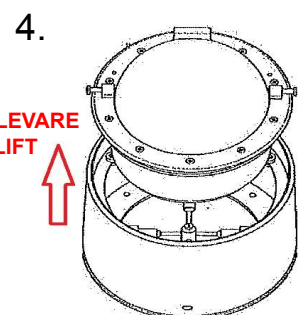
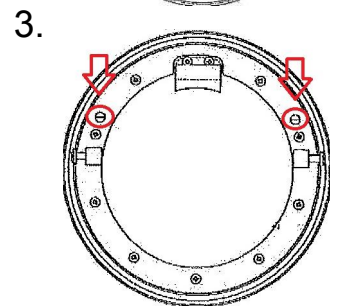
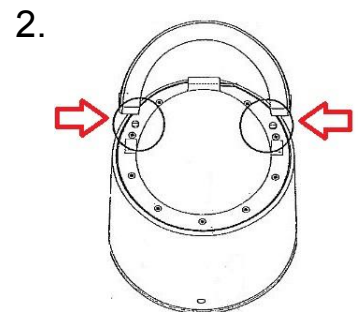
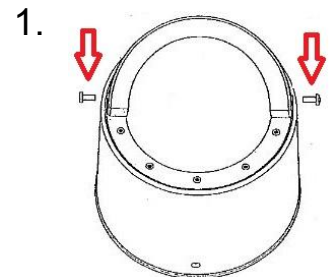

ALLEGATO A (ATTACHMENT A) - Istruzioni - (Instructions) BU2-BU4-BU6-BU7

Befolgen Sie strikt die folgenden Anweisungen:

1. Um den Magnetkompass aus seiner Halterung zu heben, lösen Sie die Schrauben an der Seite der Haube
2. Entfernen Sie die Antireflexhaube
3. **Lösen Sie nur die beiden Schlitzschrauben.** Um den Magnetkompass nicht zu beschädigen, dürfen die Kreuzschlitzschrauben keinesfalls gelöst werden.
4. Ziehen Sie die seitlichen Schrauben der Abdeckung wieder fest und hebeln Sie diese nach oben, um den Magnetkompass aus seinem Gehäuse zu ziehen.
5. Befestigen Sie die Binnacle mit den 4 mitgelieferten Befestigungslöchern und Schrauben am Boot.
6. Setzen Sie den Kompass wieder in das Gehäuse ein und befestigen Sie sie mit den beiden Schlitzschrauben.
7. **Achtung: Die beiden Querelemente sind die Träger der Kompensationsmagnete und dürfen NIEMALS von unerfahrenen Personen berührt werden.**

Строго следуйте приведенным ниже инструкциям:

1. Чтобы снять магнитный компас с нактоуза, ослабьте винты сбоку бленды.
2. Снимите антибликовый колпак.
3. **Отвинтите только два винта со шлицем.** Чтобы не повредить магнитный компас, винты с крестообразным шлицем ни в коем случае нельзя ослаблять.
4. Снова затяните боковые винты крышки, подняв их рычагом вверх, чтобы извлечь магнитный компас из нактоуза.
5. Прикрепите нактоуз к лодке с помощью 4 крепежных отверстий и винтов, входящих в комплект.
6. Снова вставьте компас в нактоуз и закрепите его двумя винтами со шлицем.
7. **Внимание: два поперечных элемента являются опорами компенсационных магнитов и НИКОГДА не должны прикасаться к ним неопытными людьми.**

